



جامعة الحدود الشمالية

كلية التمريض

# التقرير السنوي

1440/1441 هـ



عميدة الكلية

د. حياة بنت علي الزهراني



كلية التمريض جامعة الحدود الشمالية

التقرير السنوي 1441/1440

---



## فهرس المحتويات

رقم الصفحة	المحتويات
	كلمة عميدة الكلية
	مقدمة
	أهداف التقرير
	نبذه عن نشأة كلية التمريض
	رؤية الكلية
	رسالة الكلية
	الهيكل التنظيمي للكلية
	مجلس الكلية
	الوحدات واللجان بالكلية
	البرامج الأكاديمية
	<ul style="list-style-type: none"> <li>▪ أعضاء هيئة التدريس و المبتعثون بالكلية <ul style="list-style-type: none"> <li>✓ توزيع اعضاء هيئة التدريس حسب الرتبه الاكاديمية</li> <li>✓ توزيع اعضاء هيئة التدريس حسب الجنسية</li> <li>✓ توزيع اعضاء هيئة التدريس حسب التخصص او القسم</li> <li>✓ توزيع اعضاء هيئة التدريس المبتعثين حسب برنامج الابعثات</li> <li>✓ توزيع اعضاء هيئة التدريس المبتعثين حسب بلد الايفاد</li> <li>✓ توزيع اعضاء هيئة التدريس المبتعثين طبقا للتخصص</li> </ul> </li> <li>▪ الانشطه العلمية والثقافيه لاعضاء هيئة التدريس بكلية التمريض للعام الجامعى 1440/1439 <ul style="list-style-type: none"> <li>✓ الأبحاث العلمية</li> <li>✓ المؤتمرات والندوات</li> <li>✓ الدورات التدريبية وورش العمل</li> </ul> </li> </ul>

	<ul style="list-style-type: none"><li>▪ طلاب وطالبات كلية التمريض جامعة الحدود الشمالية للعام الجامعي 1440/1439<ul style="list-style-type: none"><li>✓ بيان باعداد الطلاب الملتحقين والمستمرين بالدراسة بكلية التمريض</li><li>✓ احصائيته باعداد الطلاب الخريجين</li></ul></li><li>▪ الطلاب المتفوقون على مستوى الكلية بالفصل الدراسي الاول</li><li>▪ الانجازات المتعلقة بالعملية التعليمية اثناء جائحة كورونا</li><li>▪ تقدم مستوى اداء الطلاب في اختبارات الهيئة السعودية للتخصصات الصحية للحصول على الرخصة السعودية لمزاولة مهنة التمريض</li><li>▪ الشراكة المجتمعية</li><li>▪ الانشطة الطلابية</li><li>▪</li></ul>
--	---

## كلمة عميدة الكلية

الحمد لله رب العالمين والصلاة والسلام على خير خلق الله نبينا محمد وعلى آله وصحبه أجمعين وبعد:

تستمر كلية التمريض جامعة الحدود الشمالية مسيرتها في التميز والعطاء بكل ثقة وأقتدار عاماً بعد عام هدفها الدائم هو تطوير العملية التعليمية وتحسين مستوى خريجي الكلية ليكونوا دائماً على المستوى العالمي للمنافسة في سوق العمل.

يشهد العالم هذه الايام أعدادا كبيرة و أشكالاً عديدة من الأزمات ، والتي يتفاوت مدى حدوثها سواء على المستوى المحلي أو الوطني أو حتى على المستوى العالمي. فقد ادت جائحة وباء كوفيد-19 الى التباعد الاجتماعي وتوقف الدراسة بالشكل المعتاد. ولكن القيادة والاداره الناجحه قد اتخذت اجراءت دقيقه ساهمت بشكل كبير في نجاح العملية التعليمية والادارية وتم ادارة الفصل الدراسي الثاني من العام الجامعي بمهارة عالية فيما لايتعارض مع مصلحة الطالبات والعملية التعليمية ككل.

وسوف نستعرض في هذا التقرير ملخص باهم الانجازات التي تمت خلال العام الاكاديمي 1440/1441 بشكل عام والانجازات التي تمت خلال فترة تعليق الدراسة والتعليم عن بعد بشكل خاص.

وفي النهاية، اتقدم بخالص الشكر وجزيل العرفان لكل من ساهم في تقديم البيانات والمعلومات اللازمة لإعداد هذا التقرير آمليين أن يقدم نبذة موجزة عن الكلية وإنجازاتها، متمنين تواصلكم الدائم مع الكلية ، سائلين الله سبحانه وتعالى أن يوفقنا لخدمة ديننا ووطننا وقادة نهضتنا والله يراكم ويحفظكم.

د. حياة بنده علي الزهراني

## مقدمة

تأسست كلية التمريض في البداية كواحدة من خمس أقسام في كلية العلوم الطبية التطبيقية بناء على القرار السامي رقم 10093 / م في 1428/11/21 هـ ، وقرار وزارة التعليم العالي رقم 1428 / 46/20 ، الجلسة 46 ، في 1428/6/2 هـ ، في الحرم الجامعي الإناث ، مدينة عرعر ، جامعة الحدود الشمالية.

تم فصل قسم التمريض ككلية تمريض على أساس القرار السامي رقم 5088 / MB بتاريخ 1432/8/7 هـ ، وقرار وزارة التعليم العالي رقم 1430/3 في 1430/7/4 هـ.

تضم الكلية خمس أقسام تدرس بها جميع المواد المتعلقة بالتخصصات التمريضية. تمنح كلية التمريض جامعة الحدود الشمالية درجة البكالوريوس في التمريض. حيث يطبق بالكلية برنامجين لمرحلة البكالوريوس وهما برنامج البكالوريوس النظامي وبرنامج البكالوريوس (تجسير).

## أهداف التقرير

يهدف هذا التقرير إلى توضيح أهم الإنجازات والأعمال التي قامت بها كلية التمريض ومنسبوا في رفع مكانة الكلية ورفع مستوى الأداء التعليمي للطلاب والخريجين بين الكليات الأخرى على المستوى المحلي. كما يبين هذا التقرير أيضاً الأنشطة الطلابية والمجتمعية التي قام بها منسوبي الكلية والطالبات للارتقاء بمستوى المهنة بالإضافة إلى الأبحاث العلمية وورش العمل التي قام بها أعضاء هيئة التدريس خلال العام الجامعي 1440/1439.

## نبذة عن نشأة كلية التمريض

تأسست كلية التمريض في البداية كواحدة من خمس أقسام في كلية العلوم الطبية التطبيقية بناءً على القرار السامي رقم 10093 / م في 1428/11/21 هـ، وقرار وزارة التعليم العالي رقم 1428 / 46/20 ، الجلسة 46 ، في 1428/6/2 هـ ، في الحرم الجامعي الإناث ، مدينة عرعر ، جامعة الحدود الشمالية.

تم فصل قسم التمريض ككلية تمريض على أساس القرار السامي رقم MB / 5088 بتاريخ 1432/8/7 هـ ، وقرار وزارة التعليم العالي رقم 1430/3 في 1430/7/4 هـ



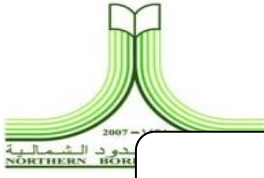

## رؤية الكلية

أن تصبح الكلية رائدة بين مؤسسات التعليم العالي للتمريض بمخرجاتها من الطلاب الدارسين على المستوى المحلي و الإقليمي و العالمي.

## رسالة الكلية

تلتزم الكلية بتخريج ممرضات مؤهلات قادرات على المنافسة في أسواق العمل المحلية من خلال برنامج تعليمي عالي الجودة وبيئة تعليمية محفزة وموارد بشرية مؤهلة. كما تسعى الكلية لإثراء البحث العلمي وذلك للمشاركة في الخدمات الصحية ذات الصلة بالمجتمع.

## البيانات الوصفية

عميدة الكلية : د. حياة بنت علي الزهراني

وكيلة الكلية : د. فاطمة عبده أحمد

مديرة وحدة ضمان الجودة : د. لبنى محمد ابونجمه

الأقسام العلمية: خمس اقسام بالكلية

1. قسم تمريض الباطني والجراحي
2. قسم تمريض الامومه والطفوله
3. قسم الصحة العامة
4. قسم تمريض الطوارئ
5. قسم تمريض العناية المركزة

## المركز التنظيمي الكلية

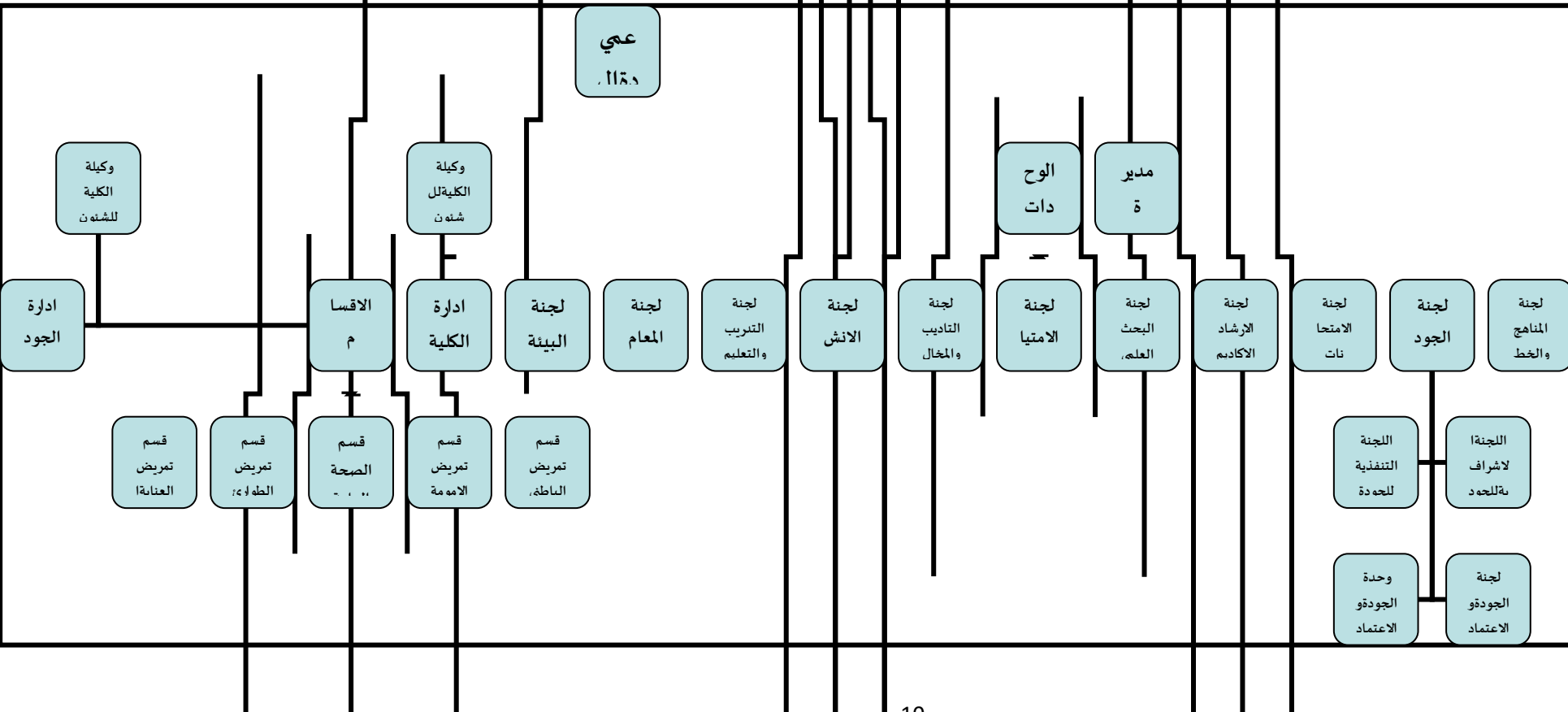

## مجلس الكلية

عميدة الكلية (رئيس المجلس)

د/ حياة علي الزهراني

وكيلة الكلية (أمين المجلس)

د/ فاطمه عبده احمد

رئيس قسم تمريض الامومة والطفولة

د/ هبه احمد عثمان

رئيس قسم تمريض الباطني الجراحي

د/ فاطمه عبده احمد

رئيس قسم تمريض الصحة العامة

د/ رشدا كمال محمد

رئيس قسم تمريض العناية المركزة

د/ شوبا سانسدرا

رئيس قسم تمريض الطوارئ

(بالتنيابة رئيس قسم التمريض المناظير والاحياء)

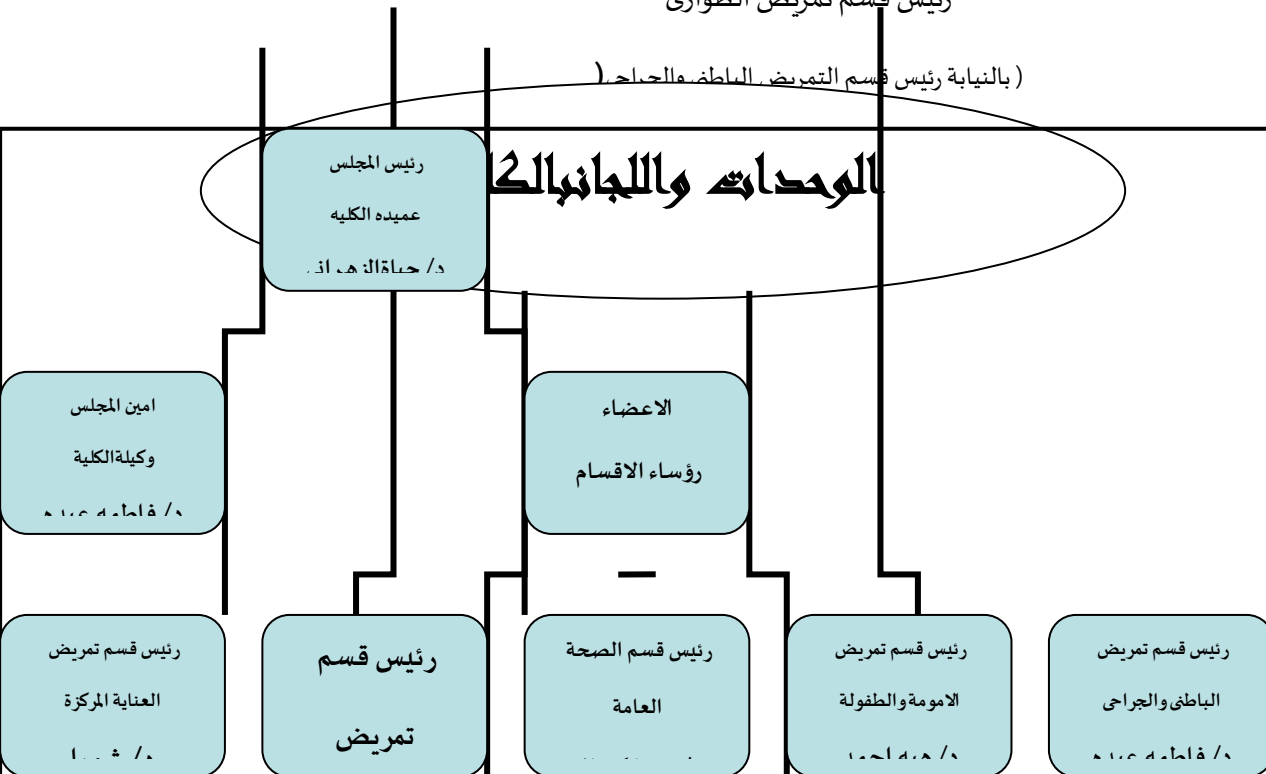

يوجد بالكلية لجان متنوعة تخدم أهداف العملية التعليمية وهي على النحو التالي:

1- لجنة الخطط والمناهج الدراسية: تعمل هذه اللجنة على وضع التصور النهائي للخطط الدراسية المطورة. ايضا تقوم بمراجعة ومتابعة التطور للمواد الدراسية المعدلة في عدد ساعاتها واهدافها بالاضافة الى عمل توصيف للمقرارات.

2- لجنة الجودة: تعد هذه اللجنة من اهم اللجان بالكلية والتي تسهم بشكل كبير في تطوير وتقييم العملية التعليمية. تنبثق من هذه اللجنة اربع لجان فرعية وذلك بناء على لائحة نظام الجودة الداخلى في كليات جامعة الحدود الشمالية من عمادة الجودة والتطوير وهي كالتالى:

✘ اللجنة الاشرافية للجودة: تعمل هذه اللجنة تحت الاشراف المباشر لعميدة الكلية ووكيل الكلية وتتكون ايضا من عضوين من اعضاء هيئة التدريس ذو خبرة بالجودة واثنين من الطالبات وممثلين من المجتمع المحلي.

✘ وحدة الجودة والاعتماد: وتتكون من مدير الجودة بالكلية وعضو ادارى. وتعمل الوحدة على تنفيذ متطلبات الجودة وفقا لتوجيهات وكالة الجامعة للتطوير الجامعي والجودة، كما تسعى الوحدة لتنظيم وتوجيه جهود الكلية وأقسامها العلمية المختلفة حتى تتمكن في المستقبل القريب باذن الله من الحصول على الاعتماد.

✘ اللجنة التنفيذية للجودة: تعمل هذه اللجنة تحت إشراف وكيل الكلية بالاضافة الى مدير الجودة بالكلية وممثلى الجودة بالبرنامج.

✘ لجنة الجودة والاعتماد الأكاديمي بالبرنامج: تتكون هذه اللجنة من ممثلي الجودة بالبرنامج، عضوية عدد من أعضاء هيئة التدريس، واثنين من الطالبات وممثلين من المجتمع المحلي.

3- لجنة الإرشاد الأكاديمي :- تعد هذه اللجنة من أهم اللجان التي تتعامل بشكل مباشر مع الطلاب لتحديد المشاكل المصاحبة أثناء التسجيل والدراسة والعمل على حلها. تقوم هذه اللجنة بوضع مشرف أكاديمي لكل طالبة من طالبات الكلية ليقوم بمتابعه الحالة الأكاديمية للطالبات وتحديد المواد التي سوف يتم تسجيلها للطالبات طبقاً للخطة الدراسية. يتم تحديد مشرف لكل فرقه دراسيه يقوم بتسجيل المواد الدراسية لطالبات الفرقة بعد مراجعتها مع المشرفيين الأكاديميين للطالبات وكذلك مراجعتها من قبل رئيس لجنة الإرشاد بالكلية. ايضاً يتعاون رئيس اللجنة مع لجنة الجداول والاختبارات في تحديد المواد المراد تسجيلها للطالبات.

4- لجنة البحث العلمي :- تعمل هذه اللجنة على تشجيع الطالبات على القيام بالابحاث العلمية والمشاركه في المؤتمر الطلابي. كما تحث اللجنة ايضاً أعضاء هيئة التدريس على القيام بالابحاث العلمية ونشرها باسم الجامعة. ايضاً تقوم اللجنة بمتابعه موقع الجامعة لمعرفة الابحاث الممولة من قبل الجامعة وتوزيعها على أعضاء هيئة التدريس بالاضافة الى التواصل مع المجلات المحلية الموجودة بالسعودية والمتاحة للنشر لأعضاء هيئة التدريس.

5- لجنة الامتحانات والجداول الدراسية: تقوم هذه اللجنة بوضع الجداول الدراسية للبرامج الأكاديمية (نظامي و تجسير) بالاضافة الى وضع جداول الاختبارات والمراقبات وعمل اللجان الخاصة بالطالبات بوقت كافي قبل بدء الاختبارات.

6- لجنة الامتياز: تعمل هذه اللجنة على حصر عدد الطالبات الذين سوف يلتحقون بالامتياز للعام التالي ومخاطبة المستشفيات بالاضافة الى متابعه الطالبات من حيث ( الغياب والاجازات) وعمل تقرير شهري بذلك . ايضا تقوم اللجنة بالتحقق من اى شكوى خاصة بالطالبات واتخاذ الاجراءات المناسبة .

7- لجنة التاديب والمخالفات:- تقوم هذه اللجنة بالتحقيق مع الطالبات المخالفات في اى مخالفة سواء ( الزى او السلوك او حالات الغش في الاختبارات) ثم تقوم اللجنة برفع مرئياتها عن التحقيق بموجب اللائحه التاديبية الى سعادة وكيل الجامعة للشئون الاكاديمية ورئيس اللجنة الدائمة لتاديب الطلاب والطالبات . كما تحرص اللجنة ايضا على تنفيذ قرارات اللجنة الدائمة لتاديب الطلاب والطالبات .

8- لجنة الانشطة:- تتلخص مهام هذه اللجنة في تحفيز الطالبات على القيام بالانشطة. كما تقوم هذه اللجنة بحصر الانشطة وحصر عدد الطالبات وتسجيلهن في النشاط وتقوم اللجنة برفع تقرير نهائى بالانشطة المقامة داخل وخارج الكلية وعمل خطه للتحسين للعام التالى.

9- لجنة التدريب والتعليم المستمر:- تسهم هذه اللجنة بدور فعال في العملية التعليمية بالتنسيق بين الجهات التدريبية ومنسقي البرامج في المقررات العملية. تنقسم مهام هذه اللجنة الى فرعين كالتالى:

☒ التدريب العملى السريى:- حيث يقوم مسئولوا اللجنة بالتنسيق مع منسقي المواد العملية بالكلية

وتجميع البيانات الكافية والاوراق المطلوبة للتدريب العملى قبل بدايه الفصل الدراسى بشهر ثم

تقوم بالتواصل مع ادارة التدريب والابتعاث والتواصل مع قسم التعليم المستمر بالمستشفيات

لتمكين الطالبات من التدريب العملى . ايضا تحرص هذه اللجنة على وضع كتيب السياسات

والاجراءات المتبعه للعمل داخل المعامل الدراسيه.

✕ التدريب والتعليم المستمر لاعضاء هيئة التدريس: يقوم مسئولوا هذه اللجنة بالاعلان عن الدورات

التدريبية المتاحة لاعضاء هيئة التدريس والتنسيق مع ادارة الكلية في ترشيح اعضاء هيئة التدريس لحضور هذه الدورات.

10- لجنة المعامل: تعمل هذه اللجنة على حصر الاحتياجات المطلوبة للمعامل بعد عمل جرد لمراجعة ما هو موجود بالمعامل. كما تقوم ايضا بكتابة الطلبيات والمستلزمات الخاصة بالمعامل وتسليمها قبل بداية العام المالي الجديد.

11- لجنة البيئه والسلامه:- تقوم هذه اللجنة بمتابعه بيئه العمل من حيث المخاطر و السلامه المهنيه من خلال ملاحظه طفايات الحرائق وضمان سلامة جميع الاجهزة لضمان سهوله العمليه التعليميه . كما تقوم ايضا بتوعيه وتدريب منسوبي الكلية وطالباتها بالمخاطر والكوارث البيئيه وطرق السلامة منها. ايضا تقوم اللجنة بالتدريب على خطط الاخلاء والهروب من مخارج الطوارئ.





## البرامج الأكاديمية

أعضاء هيئة التدريس و المبتعثون بالتحية

البرامج الأكاديمية	الدرجة	عدد	النوع	المرشدة
<b>برنامج بكالوريوس التمريض (التجسير)</b> يمنح خريجي هذا البرنامج درجة البكالوريوس في علوم التمريض بعد دراسته تستغرق 6 فصول دراسية يتبعها 6 شهور تدريب مكثف . الالتحاق بهذا البرنامج خاص بالطلاب الحاصلين على دبلوم تمريض ثلاث سنوات. هذا البرنامج برنامج خاص بمصروفات دراسية.	بكالوريوس	6	التجسير	د/ رها جمال محمد
<b>برنامج بكالوريوس التمريض (البرنامج النظامي)</b> يمنح خريجي هذا البرنامج درجة البكالوريوس في علوم التمريض بعد دراسته تستغرق أربع سنوات بالكلية بالإضافة إلى سنة الامتياز. يتم الالتحاق بهذا البرنامج بعد اجتياز الطلاب للثانوية العامة وبناء على الشروط والمعايير المتعلقة بالالتحاق بالكلية طبقاً لميزانية الجامعة والكلية. هذا البرنامج مجاني بدون مصروفات	بكالوريوس	19	النظامي	د/ صبه احمد عثمان
<b>المشرفة على برنامج التجسير</b>		19	الاجمالي	

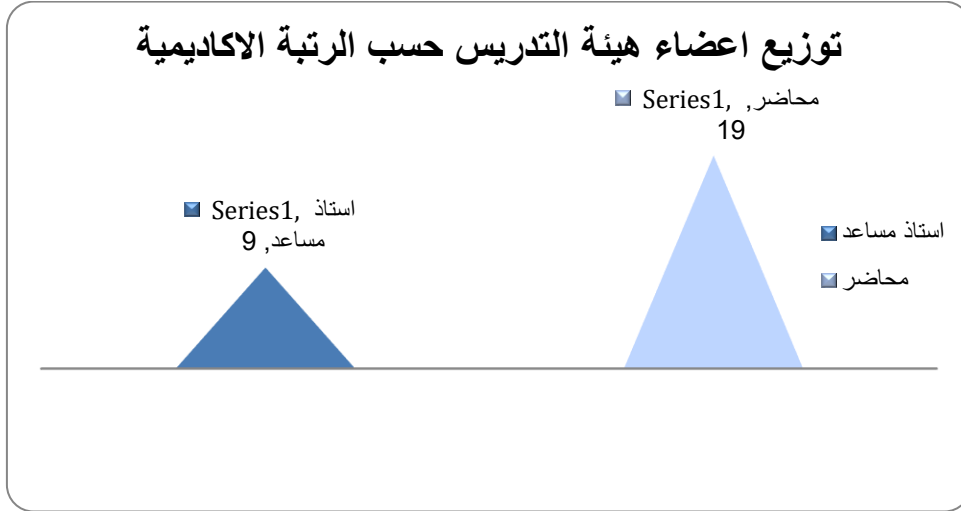

## 2- توزيع اعضاء هيئة التدريس حسب الجنسيه

يظهر الجدول التالي والمخطط توزيع اعضاء هيئة التدريس على حسب جنسياتهم

جدول (2) توزيع اعضاء هيئة التدريس حسب الجنسيه

العدد	البلد
12	السعوديه
7	مصر
5	الفلبينين
14	الهند
36	الاجمالي

مخطط (2) توزيع اعضاء هيئة التدريس حسب الجنسيه

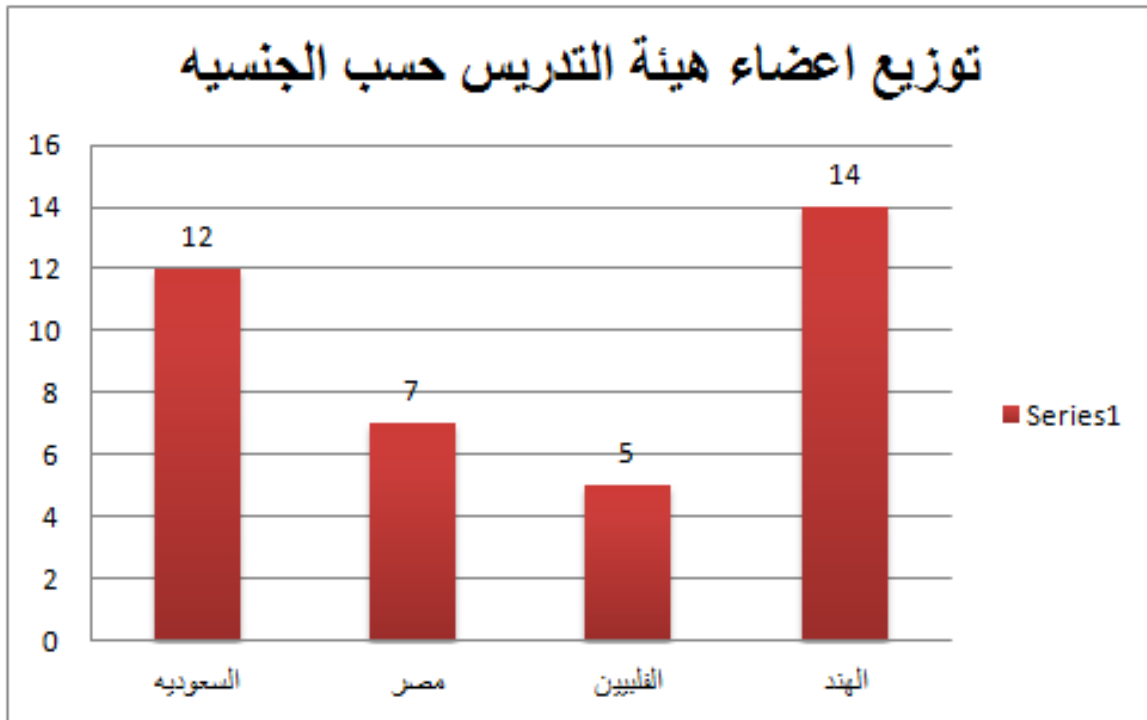

### 3. توزيع اعضاء هيئة التدريس حسب التخصص او القسم

يظهر الجدول التالي والمخطط توزيع اعضاء هيئة التدريس على حسب القسم العلمى

جدول (3) توزيع اعضاء هيئة التدريس حسب القسم العلمى

الاجمالى	الرتبه الاكاديميه		القسم
	محاضر	استاذ مساعد	
	العدد	العدد	
8	6	2	تمريض الامومة والطفولة
8	6	2	تمريض الباطني والجراحي
9	6	3	تمريض الصحة العامة
2	0	2	تمريض العناية المركزة
1	1	0	تمريض الطوارئ
28	19	9	الاجمالى

مخطط (3) توزيع اعضاء هيئة التدريس حسب القسم العلمى

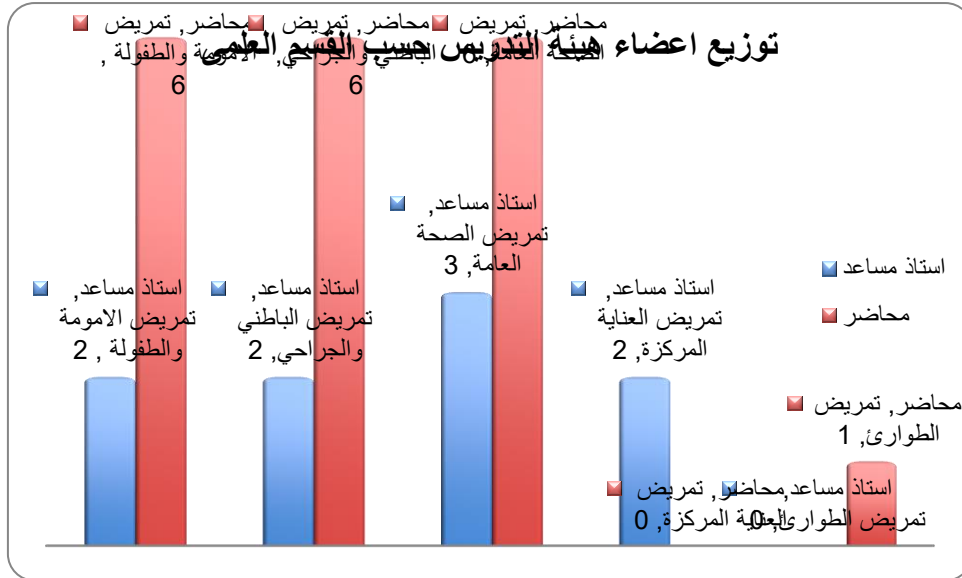

توزيع أعضاء هيئة التدريس المبتعثين

1- توزيع أعضاء هيئة التدريس المبتعثين حسب برنامج الابتعاث

2- توزيع أعضاء هيئة التدريس المبتعثين حسب بلد الايفاد

3- توزيع أعضاء هيئة التدريس المبتعثين طبقاً للتخصص

الجدول التالي والمخططات أدناه تبين توزيع أعضاء هيئة التدريس المبتعثين للدراسة خارج البلاد على حسب برنامج الابتعاث (ماجستير , دكتوراه). ايضاً توضح التخصص الدراسي للمبتعث بالاضافة الى بلد الابتعاث.

1- توزيع أعضاء هيئة التدريس المبتعثين حسب برنامج الابتعاث

جدول (4) توزيع أعضاء هيئة التدريس المبتعثين حسب برنامج الابتعاث

برنامج الابتعاث			النوع
دراسة لغة	دكتوراه	ماجستير	
العدد	العدد	العدد	
1	2	-	ذكر
3	2	2	انثى
4	4	2	الاجمالي

مخطط (4) توزيع أعضاء هيئة التدريس المبتعثين حسب برنامج الابتعاث

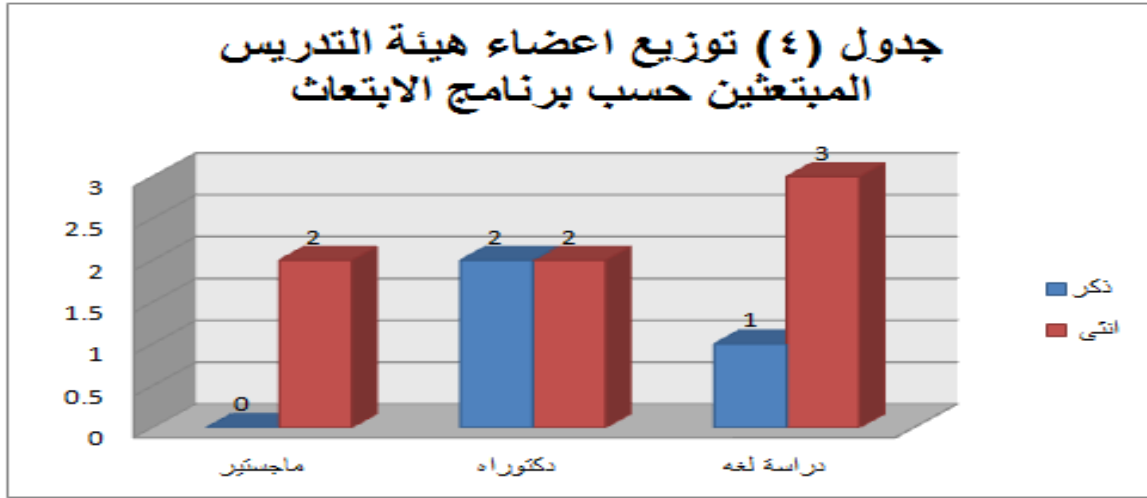

جدول (5) توزيع اعضاء هيئة التدريس المبتعثين حسب بلد الايفاد

انثى	ذكر	بلد الابتعاث
العدد	العدد	
2	-	امريكا
3	2	بريطانيا
1	-	استراليا
6	2	الاجمالي

مخطط (5) توزيع اعضاء هيئة التدريس المبتعثين حسب بلد الايفاد

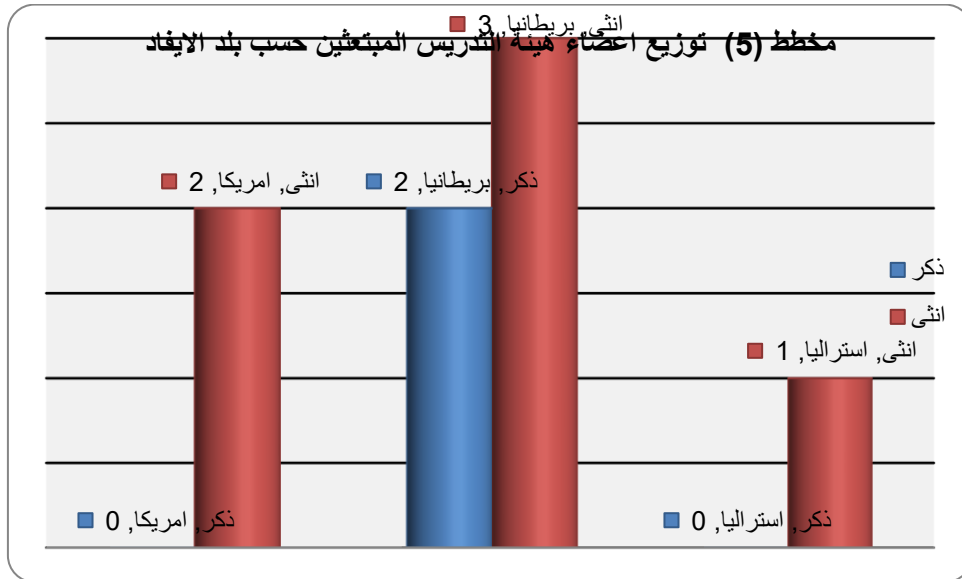

جدول (6) توزيع اعضاء هيئة التدريس المبتعثين حسب التخصص

القسم او التخصص	ذكر	انثى
	العدد	العدد
تمريض الامومة والطفولة	-	1
تمريض الباطني والجراحي	-	2
الصحة العامة	2	2
تمريض العناية المركزة	1	1
تمريض الطوارئ	-	1
الاجمالي	3	7

مخطط (6) توزيع اعضاء هيئة التدريس المبتعثين حسب التخصص

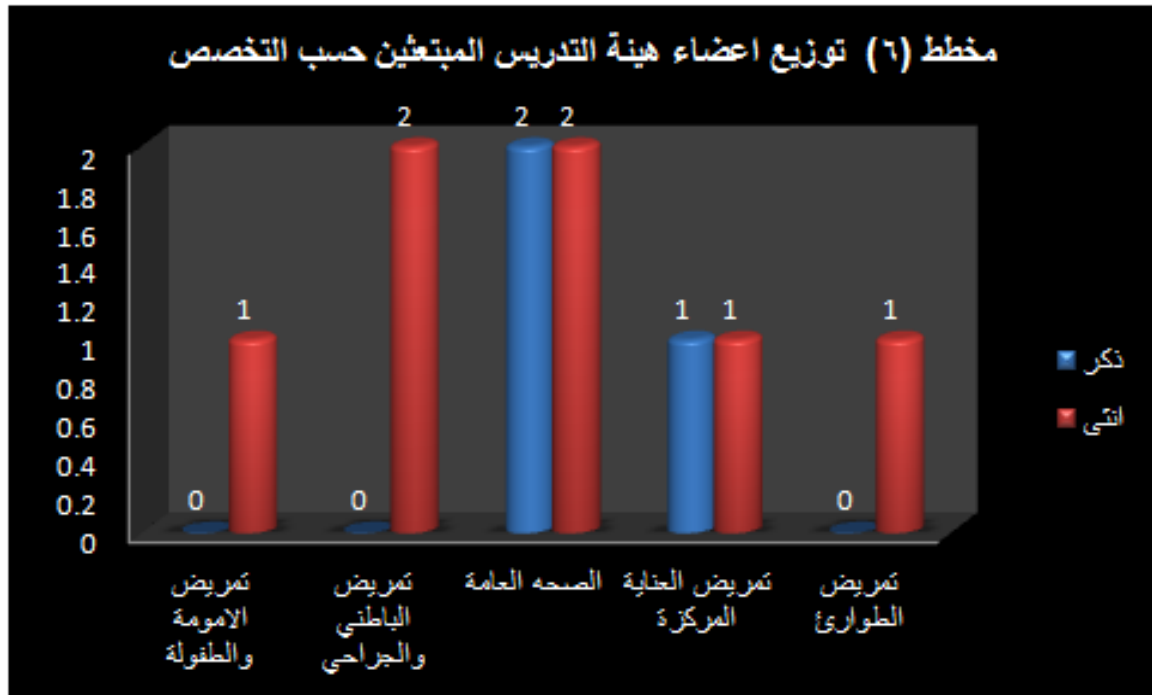



## الانشطة العلمية والثقافية لاعضاء هيئة التدريس بكلية التمريض للعام الجامعي 1440/1439

1. الابحاث العلمية
2. المؤتمرات والندوات
3. الدورات التدريبية وورش العمل

المنشورات والابحاث العلميه

الرقم	اسم عضو هيئة التدريس	عنوان البحث	نوع البحث	( اسم المجلة جهة النشر )
1	فاطمة عبده أحمد الطيب	Implementation of Objective Structured Clinical Examination (OSCE): Perceiving Nursing Students and Teachers Attitude & Satisfaction		American Journal of Nursing Research, 2020, Vol. 8, No. 2, 220
2	د/ رشا كمال محمد	Implementation of Objective Structured Clinical Examination (OSCE): Perceiving Nursing Students and Teachers Attitude & Satisfaction		American Journal of Nursing Research, 2020, Vol. 8, No. 2, 220
3	د/ امل احمد البلجيهي	Implementation of Objective Structured Clinical Examination (OSCE): Perceiving Nursing Students and Teachers Attitude & Satisfaction		American Journal of Nursing Research, 2020, Vol. 8, No. 2, 220
4		Challenges Facing Clinical Educators and Nursing Students in Egyptian and Saudi Clinical learning Environment: A Comparative Study		International journal of Africa nursing science
	لبنى محمد محمد ابو نجم	Factors Affecting Sleep-Quality for Patients in Medical and Surgical Departments		International Journal of Novel Research in Healthcare and Nursing Vol. 6, Issue 3, pp: (556-567), Month: September - December 2019, Available at: www.noveltyjournals.com
		Effect of Nursing Guidelines Using Mobile what's App Application on Self-management of Patients Undergoing Diagnostic Cardiac Catheterization		International Journal of Novel Research in Healthcare and Nursing Vol. 6, Issue 3, pp: (729-746), Month: September - December 2019, Available at:www.noveltyjournals. com

www.noveltyjournals.com	Research paper	Developing and Validating Standards for Clinical Teaching Skills" International Journal of Novel Research in Healthcare and Nursing, Vol. 5, Issue 3, pp: (94-105), Month: September - December 2018,	<b>Mrs. Taghreed Hussien</b>	6
www.noveltyjournals.com	PhD thesis	"- Nursing faculty assistants' opinions regarding the importance of standards for clinical teaching skills" International Journal of Novel Research in Healthcare and Nursing, Vol. 6, Issue 3, pp: (29-38), Month: September - December 2019		
Journal of Nursing and Health Science, e- ISSN:2320-1959,P-ISSN:2320-1940, Vol.8, Issue.3,Ser.IV(May-June.2019) PP 01-14.www.iosrjournals.org doi.10.9790/1959-080340114 <a href="http://iosrjournals.org/osr-jnhs/pages/8(3)Series-4html">http://iosrjournals.org/osr-jnhs/pages/8(3)Series-4html</a>	•	"A Retrospective Study on Chronic Kidney Disease among Hemodialysis Patients of Artificial Kidney Unit, Arar Central Hospital, Arar, Kingdom of Saudi Arabia. Published in International Organization of Scientific Research	<b>Dr. Bindu Bharathi</b>	7
Kerala Nursing Forum, Official Journal of Trained Nurses Association, India.		An exploratory study to assess the pattern, skills, style and problems of communication among professional nurses of Saudi Arabia		

ورش العمل التي حصل عليها اعضاء هيئة التدريس

Staff Name	Name	Place	Date	Type of participation	
Dr/ Fatma abdou	Perspective on COVID-19	Online	15/4/2020	Speaker	
	Presented Paper on infection control Scientific research and its role in building society Workshop		16/4/2020		
	Evidence based medicine for clinical practice at on zoom		7/4/2020		
	مقدمه في قواعد بر وكويست المختلفة International debate assessment of medical students during Covid 19		22/4/2020		
Dr/ Amal Ahmed Elbilgahy	Workshop about KPI	Collage of nursing, Northern border University	15/4/2020	Speaker	
	Perspective on COVID-19		16/4/2020		
	Presented Paper on overview of COVID-19 and its prevention		29/2- 3/3/1441.		Attendanc e
	حضور ورشة عمل بعنوان ( تصميم وقياس مخرجات التعلم للبرامج الاكاديمية وفق متطلبات الاطار السعودي للمؤهلات تقديم د/ ناصر سرحان مستشار هيئة تقويم التعليم لمدة اربع ايام ( عشرون ساعه تدريبيه)		جامعة الحدود الشماليه		
Attend and actively received the ERC qualification Advanced Life Support (ALS)	Mansoura, Egypt from	1-2/8/2019	Attendanc e		
تهيئة اعضاء هيئة التدريس الجدد	عمادة تطوير التعليم الجامعى / جامعة الحدود الشمالية	16 – 19 /1 /1441 الى 16-9-2019 19/9/2019			

لبنى محمد محمد ابو نجم	تهيئة اعضاء هيئة التدريس الجدد	عمادة تطوير التعليم الجامعى / جامعة الحدود الشمالية	16 – 19 /1 /1441 16-9-2019 19/9/2019	حضور
	تصميم وقياس مخرجات التعلم للبرامج الاكاديمية وفق متطلبات الاطار السعودى للمؤهلات	عمادة تطوير التعليم الجامعى / جامعة الحدود الشمالية	29 -2 / 3-3/1441 29/10 - 1/11/2019	حضور
	استخدام نظام التعليم الالكترونى	عمادة التعليم الالكترونى والتعليم عن بعد	15/3/2020	حضور
	اساليب التقويم فى الاختبارات من خلال بلاك ورد	عمادة تطوير التعليم الجامعى / جامعة الحدود الشمالية	9/8/1441 2/4/2020	حضور
	نظور الإصابة بفيروس كورونا	كلية التمريض/ جامعة الحدود الشمالية	16/4/2020	القاء محاضرة
	تقرير وتوصيف (المقرر- البرنامج – الخبرة الميدانية)	عمادة تطوير التعليم الجامعى / جامعة الحدود الشمالية	21 -29 /8/1441 14 – 22 / 4 /2020	حضور
	ندوة عن الاعتماد الاكاديمى	مركز الجودة والاعتماد الاكاديمى بجامعة الملك عبد العزيز	17/10/1441 9/6/2020	حضور
<b>Dr/ Rasha kamal</b>	Perspective on COVID-19 Presented Paper	Collage of nursing, Northern border University	15/4/2020 16/4/2020	Speaker
تغريد حسين ابو العلا	Attended and actively participated in the online work shop about (Perspective of covid 19) with presentation entitled (Role of the nurse manger on covid-19 Disaster) held at faculty of nursing Northern Border University /Faculty of Nursing -, conducted on 15-16/4/2020.	Northern Border University,KSA	15-16 /4/2020	Speaker

	Attended and actively participated in the work shop about ( nursing leadership & Management / Nursing Symposium) with presentation entitled (Role of the nurse supervisor & How to motivate her staff) held at Directorate of health affairs in Northern Border Region, Arar Central Hospital / CME Department conducted on March, 2019 .	IN CME department Arar central hospital	March, 2019	speaker
<b>Ajitha Thankarajan Rajennal</b>	Covid-19	NIMHANS -Bangalore	05-05-2020	
	Calming the COVID-19 Storm: Delivering Effective Clinical and Nursing Care	Lippincott Professional Development, NY	09-05-2020	
	Mechanical Ventilation for COVID-19	Harvard Medical School	13-05-2020	
	Telemedicine in a Perfect Storm: COVID-19 and Chronic Disease	AMN Healthcare, CA	27-05-2020	
	COVID-19 and Cancer Care	Physicians' Education Resource,NJ	01-06-2020	
	COVID-19 and Cancer Care: What Oncology Nurses Need to Know Today	Physicians' Education Resource,NJ	15-06-2020	
<b>Chithra Thanganadar</b>	Perspective on Covid-19	Northern border university, Arar	15/4/2020	
	Presented Paper on Impact of COVID-19 On Society		16/4/2020	
<b>MS. LYLATHUL NISHA RASHEED</b>	Perspective on COVID-19	College Of Nursing,NBU	15.4.2020 &	
	Presented Paper on Impact of COVID-19 On Society		16.4.2020	
	Training Workshop On: E Learning for medical education	Medicine College Auditorium,NBU	11.2.2020	
	Blackboard training – virtual classroom	Medicine College Auditorium,NBU	11.3.2020	

	Basics of mechanical ventilation, Academic affairs & training Arar	Academic affairs & training Ministry Of Health,Arar	11.5.2020	
	Coronavirus COVID 19 for nursing professionals, intely	Intely Nursing Education	15.5.2020	
	Let's Break the Chain of COVID-19 Infection	Mohammed Bin Rashid University Of Medicine And Health Sciences	19.4.2020	
	Donning and doffing of PPE for COVID19	Intely Nursing Education	15.5.2020	
	Panel Discussion On: Virtual Simulation – A NEW PARADIGM FOR NURSING EDUCATION	Government Medical College & Hospital,Chandigarh,India	27.5.2020	
<b>Mrs. Deepa Jothirajan</b>	E Learning for medical education	Deanship of E-learning and distance learning , Northern border university	11/2/2020	
	E learning training programme-virtual classroom	Deanship of e learning and distance learning , NBU	11/3/2020	
	Perspective of COVID -19	College of nursing , NBU	15 - 16/4/2020	
<b>RESHMI.R.S</b>	Perspective of COVID -19	College of nursing ,NBU	15 - 16/4/2020	
<b>Sivagamasundari.J</b>	Perspective of COVID -19	College of nursing ,NBU	15 - 16/4/2020	





الندوات و المؤتمرات العلمية ذات الطابع البحثي

Staff Name	Conference Name	Place	Date	Type of participation
<b>Dr/ Fatma abdou</b>	49th Global Nursing & Healthcare Conference United Kingdom <b>with poster entitled</b> Relationship Between Self-Efficacy and Self-Care Among Egyptian Diabetic (Type 2) Patients	Rom, Italy on March 09-10 of 2020.	March 09-10 of 2020.	<b>E-poster</b>
<b>Dr/ Amal Ahmed Elbilgahy</b>	49th Global Nursing & Healthcare Conference United Kingdom <b>with poster entitled Improving Mothers knowledge, practice and Attitude about Prevention of Sudden Infant Death Syndrome</b>	Rom, Italy on March 09-10 of 2020.	March 09-10 of 2020.	<b>E-poster</b>
<b>Dr/ Rasha Kamal</b>	49th Global Nursing & Healthcare Conference United Kingdom	Rom, Italy on March 09-10 of 2020.	March 09-10 of 2020.	<b>E-poster</b>
<b>Taghreed hussein</b>	Evidence Based Medicine for Clinical Practice World Health Day Assessment of Medical Students During COVID-19 Pandemic Nurses approach COVID 10 webinars Coronavirus COVID 19 for nursing professionals Calming the COVID 19 Storm: Delivering effective clinical and nursing care COPASAH Webinar on COVID-19		From march 2020 Till May 2020 9/9/1441 8/9/1441 07 April, 2020	

	Coronavirus (COVID-19) for Nursing Professionals COVID-19 Psychological crisis What do you know about performance indicators Evidence Based Medicine for Clinical Practice, Clinical Key			
	Evidence based medicine for clinical practice , clinical key	Northern border university	7/4/2020	
	International debate - Assessment of medical students during covid -19 pandemic	Medical education department of qassim college of medicine	22/4/2020	
	Introduction to various ProQuest rules	Deanship of E-learning and distance learning NBU	30/5/2020	
<b>Ajitha Thankarajan Rajennal</b>	Evidence Based Medicine for Clinical Practice, ClinicalKey	Northern Border University,KSA	07-04-2020	Attendance
	Nomenclature for Kidney Function & Disease	ISN-KDIGO	05-06-2020	
	The Role of Colchicine in Covid-19,a developing world experience in hemodialysis	ISN Education	11-06-2020	
	The Global Impact of Hypertension and the Kidney	ISN-WHL	12-06-2020	
<b>Chithra Thanganadar</b>	Evidence Based Medicine for Clinical Practice, Clinical Key	Clinical Key	7/4/2020	
	Coronavirus COVID 19 for nursing professionals, intelycare	IntelyCare	20/4/2020	
	Let's Break the Chain of COVID-19 Infection	IntelyCare	13/5/2020	
	Donning and doffing of PPE for COVID19	IntelyCare	13/5/2020	

	Virtual simulation and peer to peer training to prepare health care professionals for covid 19 care	Sri Ramachandra Institute of higher education and research chennai	16/6/2020	
Mrs. Deepa Jothirajan	Evidence based medicine for clinical practice , clinical key	Northern border university	7/4/2020	
	Emerging respiratory viruses, including COVID-19: methods for detection, prevention, response and control	World health organization	7/4/2020	
	Infection Prevention and Control (IPC) for Novel Coronavirus (COVID-19)	World health organization	7/4/2020	
	Lets break the chain of covid 19 infection	Mohammed bIn rashid university of medicine and health sciences ,Saudi arabia	12/4/2020	
	Covid 19-nursing professionals in post-acute care	Florida board of nursing ,united states	12/4/2020	
	International debate - Assessment of medical students during covid -19 pandemic	Medical education department of qassim college of medicine ,Saudi Arabia	22/4/2020	
	Hypertension care in context of COVID -19	SHMS, Saudi Arabia	29/4/2020	
	Personal strategic planning and success making	Academic affair and training department of northern border, Arar	1/5/2020	
	What do you know about performance indicator	Academic affair and training department of northern border, Arar	1/5/2020	
	Advances in breast cancer screening	Medscape for Nurses	11/5/2020	

	Hypertension care in Ramadan: challenges and solutions	SHMS, Saudi Arabia	13/5/2020	
	Basics of ventilator	Academic affair and training department of northern border, Arar	22/5/2020	
	Introduction to various ProQuest rules	Deanship of E-learning and distance learning NBU	30/5/2020	
	Challenges and emotional well being in nursing during COVID -19 pandemic	SCPM college of nursing and paramedical sciences , Lucknow , India	24/6/2020	
	Evidence based and respectful Intranatal care	Indian nursing council , India	24/6/2020	
RESHMI.R.S .	Evidence based medicine for clinical practice , clinical key	Northern border university	7/4/2020	
	International debate - Assessment of medical students during covid -19 pandemic	Medical education department of qassim college of medicine	22/4/2020	
	Introduction to various ProQuest rules	Deanship of E-learning and distance learning Northern border university	30/5/2020	

الدورات التدريبية التي حصل عليها اعضاء هيئة التدريس

Contents	Title	Place / Conducted By	Date	Type of participation
د/ فاطمة عبده أحمد الطيب	Black Board- Virtual Class Black Board Online Exams Specification (Program, course, field experience) And Report(course, field experience and annual program)	NBU	11-02-2020 11-03-2020	Attendance
Dr/ Amal Ahmed Elbilgahy	Black Board- Virtual Class Black Board Online Exams Specification (Program, course, field experience) And Report(course, field experience and annual program)	NBU	11-02-2020 11-03-2020	Attendance
Dr/Rasha Kamal	Black Board- Virtual Class Black Board Online Exams Specification (Program, course, field experience) And Report(course, field experience and annual program)	NBU	11-02-2020 11-03-2020	Attendance
تغريد حسين	Training Program on “Coronavirus (COVID-19) for Nursing Professionals, to Become a COVID-19, Nurse Safety Ambassador	Florida Board of Nursing Education	Florida Board of Nursing Education	Attendance
	“Let’s Break the Chain of COVID-19 Infection – Community Immunity Ambassador Training Program,	Mohammed Bin Rashid University of Medicine & Health Sciences	14 <sup>th</sup> April 2020.	

Ajitha Thankarajan Rajennal	Black Board Training	Northern Border University, KSA	11-02-2020	Attendance
	Black Board Training	Northern Border University, KSA	11-03-2020	
	Let's Break the Chain of COVID-19 Infection	MBRU-UAE	12-04-2020	
	Severe Acute Respiratory Infection (SARI) Treatment Facility Design	WHO	12-04-2020	
	ePROTECT Respiratory Infections	WHO	13-04-2020	
	Infection Prevention and Control (IPC) for Novel Coronavirus (COVID-19)	WHO	13-04-2020	
	Operational Planning Guidelines and COVID-19 Partners Platform to support country preparedness and response	WHO	18-04-2020	
	Tackling The Novel CoronaVirus	London School of Hygiene & Tropical Medicine	22-04-2020	
	Standard precautions: Hand hygiene	WHO	25-04-2020	
	What the COVID-19 Means for Kidney Patients	Dialysis Patient Citizens Education Center	21-05-2020	
	How to put on and remove personal protective equipment (PPE)	WHO	23-05-2020	
	Living Well During COVID-19: How to Cope and Manage Your Emotions	Dialysis Patient Citizens Education Center	28-05-2020	
	Communication In Crisis- The American College of Cardiology's COVID-19 Hub	Researcher Academy-Elsevier	12-06-2020	

RESHMI.R.S	E Learning for medical education	Deanship of e learning and distance learning ,NBU	11/2/2020	Attendance
	E learning training programme-virtual classroom	Deanship of e learning and distance learning ,NBU	11/3/2020	
	Lets break the chain of COVID -19 infection	MBRU of medicine and health sciences	12/4/2020	
	E learning training programme-Online exam	Deanship of e learning and distance learning ,NBU	20/4/2020	
Mrs. Sivagamasundari.J	E Learning for medical education	Deanship of e learning and distance learning ,NBU	11/2/2020	
	E learning training programme-virtual classroom	Deanship of e learning and distance learning ,NBU	11/3/2020	
MS. Anu Sam Jacob	<i>Learning Management System</i>	NBU, Arar	11 Feb 2020	
	<i>21st century learning design: Knowledge construction</i>	Microsoft education centre	05 March 2020	
	<i>Accessibility of eLearning</i>	Open learn university	13 May 2020	
	<i>Competency-Based Learning</i>	WHO	26 MAY 2020	
	<i>Epidemiology: An introduction</i>	Open learn university	14 May 2020	
	<i>Leadership: external context and culture</i>	Open learn university	18 MAY 2020	

	<i>Transitioning to the digital class room : how libraries can support teaching and learning</i>	PRO-QUEST	20 MAY 2020	
	<i>Incident Management System</i>	WHO	May 28, 2020	
	<i>Infection Prevention and Control (IPC) for Novel Coronavirus (COVID-19)</i>	WHO	27 MAY 2020	
	<i>Creating Engaging Online Learning Environments</i>	MICROSOFT EDUCATION CENTRE:	2 June 2020	
	<i>Emerging respiratory viruses, including COVID-19: methods for detection, prevention, response and control</i>	WHO	June 2, 2020	





1- احصائه باعداد الطلاب الملتحقين بالكلية منذ نشأت الكلية الى الان

كلية التمريض منذ نشاه الكلية الى الان. ايضا تم عمل

لمستمرين بالكلية

الجدول التالي والمنح

احصائية باعداد

1- احصا

## طلاب وطالبات كلية التمريض جامعة الحدود الشمالية

### للعام الجامعي 1441/1440

1. بيان باعداد الطلاب الملتحقين والمستمرين بالدراسة بكلية التمريض

2. الطلاب المتفوقون على مستوى الكلية بالفصل الدراسي الاول

3. تقدم مستوى اداء الطلاب في امتحان البرومتك

4. الشراكة المجتمعية

5. الانشطة الطلابية

العام الاكاديمي

136/1437

137/1438

138/1439

139/1440

140/1441

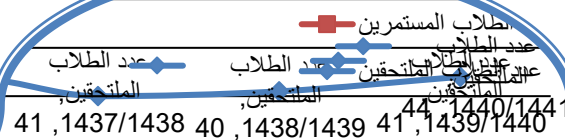

عدد الطلاب  
المستمرين، العام  
الاجمعي، (0)

مخطط (7) احصائية باعداد الطلاب الملتحقين والمستمرين بالكلية

جدول (9) احصائية باعداد الطلاب الخريجين بالكلية

عدد الطلاب الخريجين	رقم الدفعه	العام الاكاديمي
35	20140	1434/1435
29	20150	1435/1436
33	20160	1436/1437

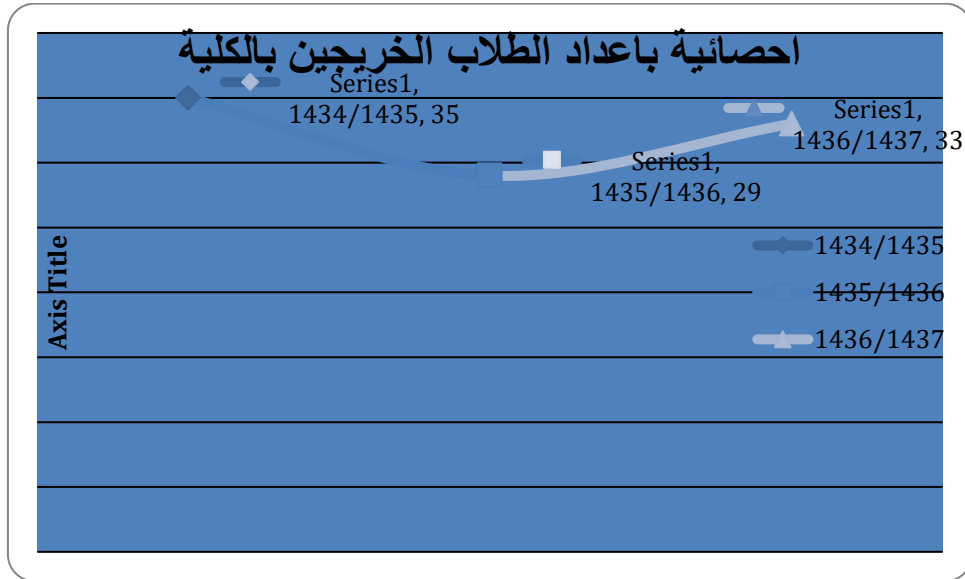

مخطط (8) احصائية باعداد الطلاب الخريجين بالكلية



2- الطلاب المتفوقون على مستوى الكلية بالفصل الدراسي الاول

يوضح الجدول التالي (10) الطالبات المتفوقات خلال الفصل الدراسي الأول من العام الجامعي 1440/1439

المعدل التراكمي	اسم الطالبة	رقم الطالبة	م
4.93	أميرة علي محمد احمد علواني	201902957	.1
4.88	رهدف عايد مشحن جرجب المطرفي	201903307	.2
4.87	منال علي غازي المرعضي الرويلي	201902909	.3
4.84	طيف عايد مبارك الزبيني العنزي	201902901	.4
4.78	وسن حزام الخلفي السويلمي العنزي	201902928	.5
4.73	طيف سالم ركيان السويلمي العنزي	201902884	.6
4.90	تهاني عبدالله عابر السويلمي العنزي	201802655	.7
4.89	أرياف فليح خليف الدهمشي العنزي	201802003	.8
4.88	مها صالح حاشم الفريجي الرويلي	201801725	.9
4.81	فادية نافع لافي الرويلي	201707992	.10
4.88	بشاير هويدي فرحان الظفيري	201808875	.11
4.85	تغريد مساعد سعد العتيبي	201808871	.12

## الإنجازات المتعلقة بالعملية التعليمية

- نظراً لما يمر به العالم من جائحة كورونا فقد تم بدء العمل بالتعليم الإلكتروني عن طريق منصة البلاك بورد وذلك قد تم ابتداء من الاسبوع الثامن في الدراسة من الفصل الدراسي الثاني.
- المخططات التالية توضح التقرير الختامي للفصول الافتراضية والإنجازات التي تتعلق بالعملية التعليمية طبقاً للاقسام العلمية.
- أيضاً توضيح بيان بأعداد الطابات المستفيدين من نظام التعليم عن بعد.

### أولاً: الأنشطة التعليمية والأكاديمية

- أعداد الطابات المستفيدين من نظام التعليم عن بعد
- عدد المحاضرات والفصول الافتراضية التي تم إنشاؤها
- عدد المناقشات الافتراضية
- عدد المحاضرات المسجلة
- عدد الواجبات التي تم إنجازها
- عدد البحوث التي تم إنجازها
- عدد المناقشات الافتراضية لمشاريع التخرج
- عدد المناقشات الافتراضية للأبحاث
- عدد المشاريع البحثية

جدول (11) يوضح ملخص الانشطة التعليمية والاكاديمية التي تمت عن طريق البلاك بورد اثناء جائحة كورونا

القسم العلى	عدد الاعلانات	عدد المحاضرات الافتراضيه	عدد المحاضرات المسجله	عدد الواجبات	عدد الابحاث (الاسيمنت)	عدد البوربوينت	عدد المشاريع البحثيه	عدد امتحان الكتاب المفتوح
تمريض الامومة والطفولة	77	39	28	10	39	18	2	8
تمريض الباطني والجراحي	47	36	27	4	49	0	0	6
الصحة العامة	145	75	66	29	120	91	1	28
تمريض العناية المركزة	5	5	0	1	2	1	0	1

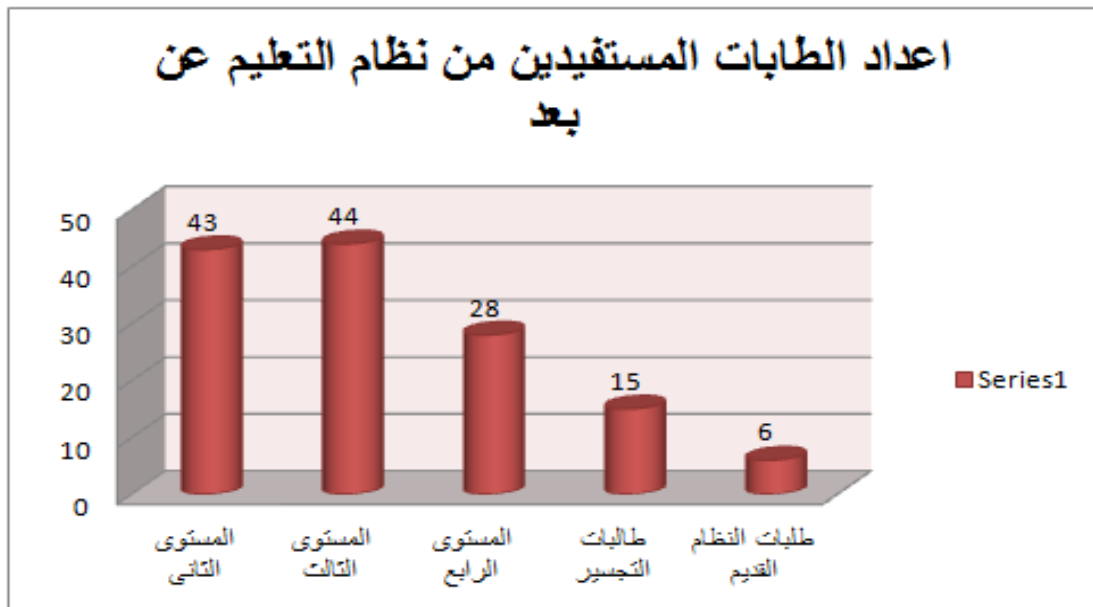

مخطط (9) اعداد الطابات المستفيدين من نظام التعليم عن بعد

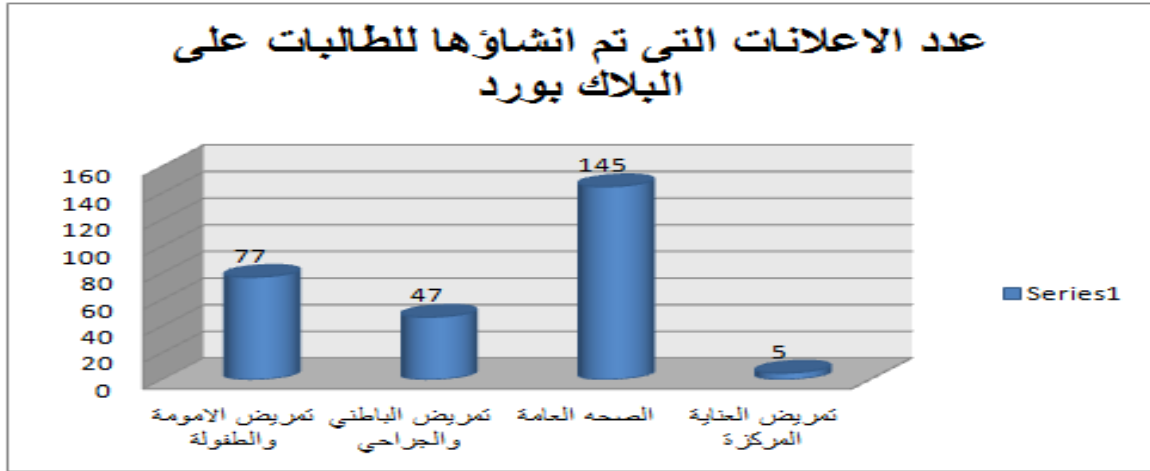

مخطط (10) عدد الاعلانات التي تم انشاؤها على صفحة البلاك بورد

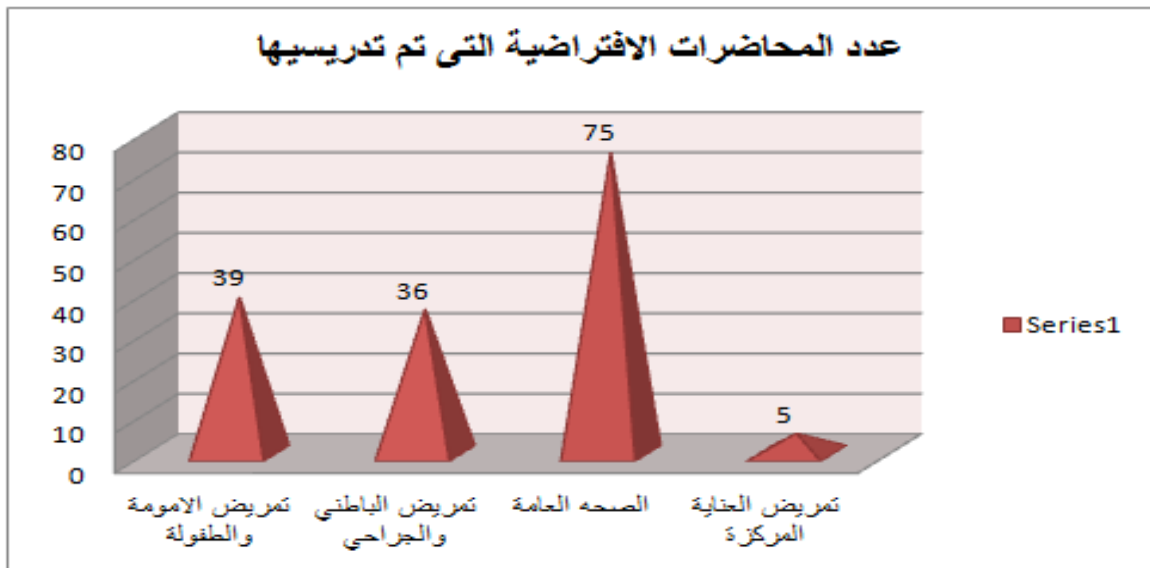

مخطط (11) عدد المحاضرات والفصول الافتراضية التي تم تدريسها



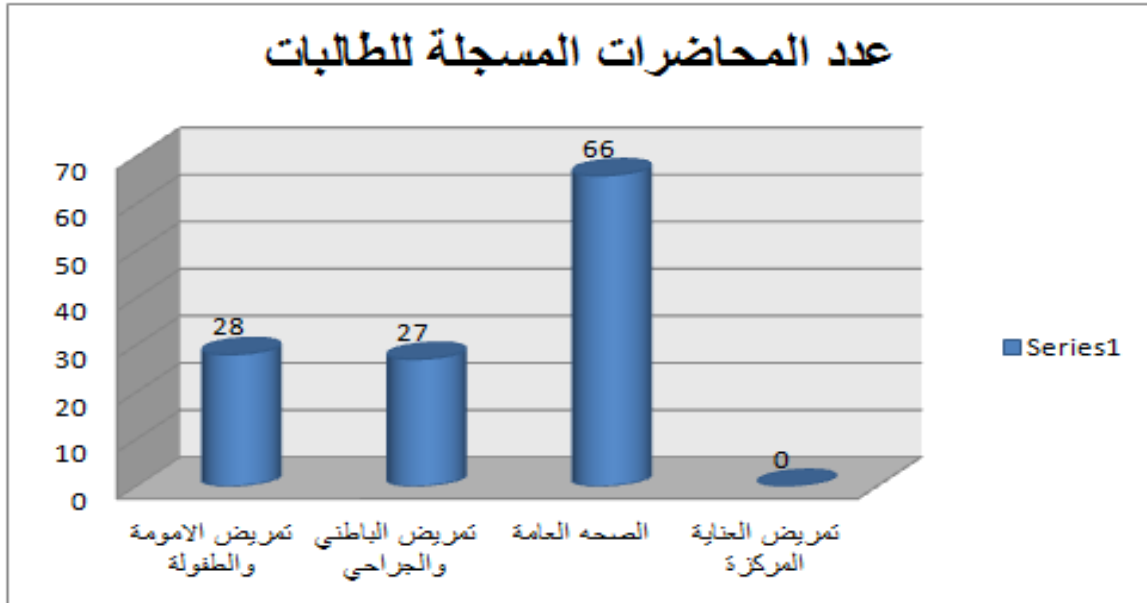

مخطط (12) عدد المحاضرات المسجلة للطالبات

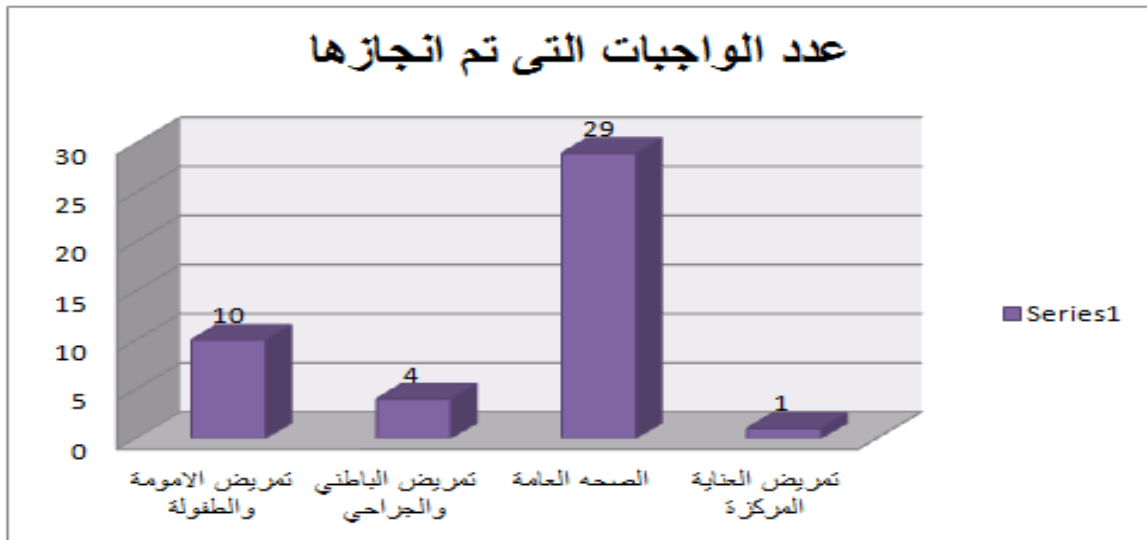

مخطط (13) عدد الواجبات التي تم اتجازها

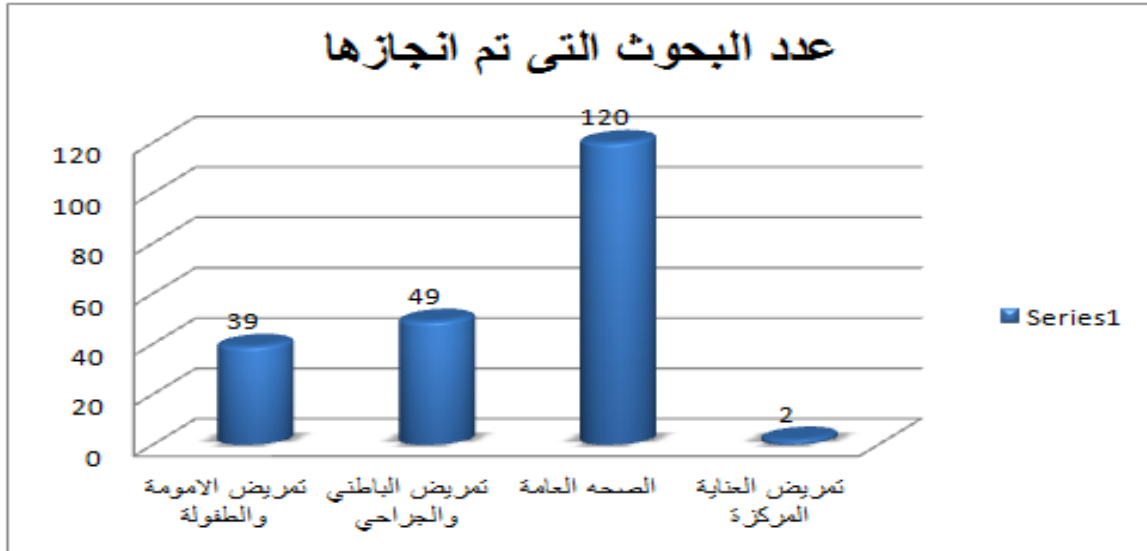

مخطط (14) عدد البحوث التي تم انجازها

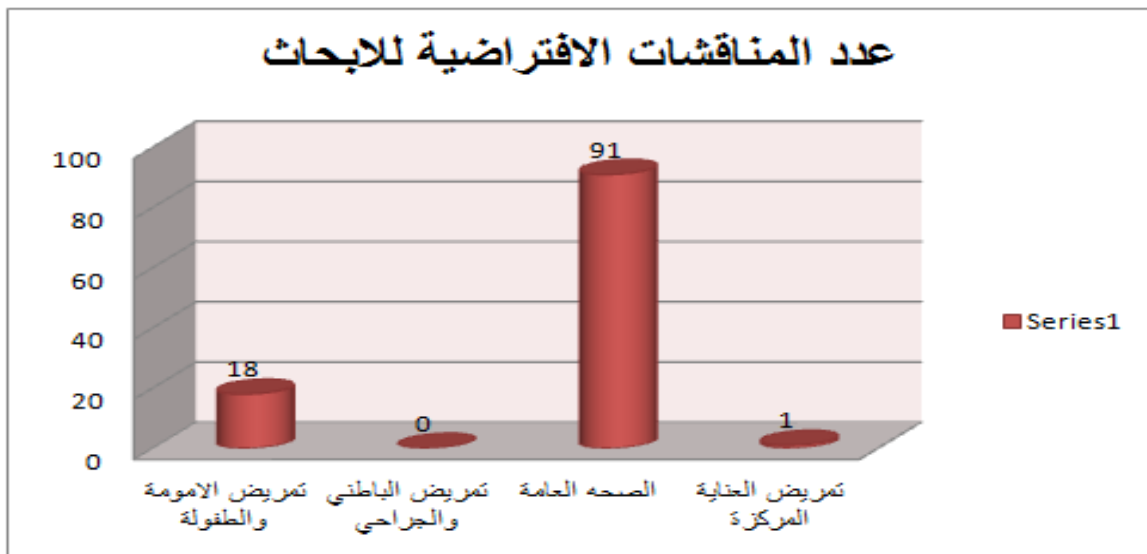

مخطط (15) عدد المناقشات الافتراضية للابحاث

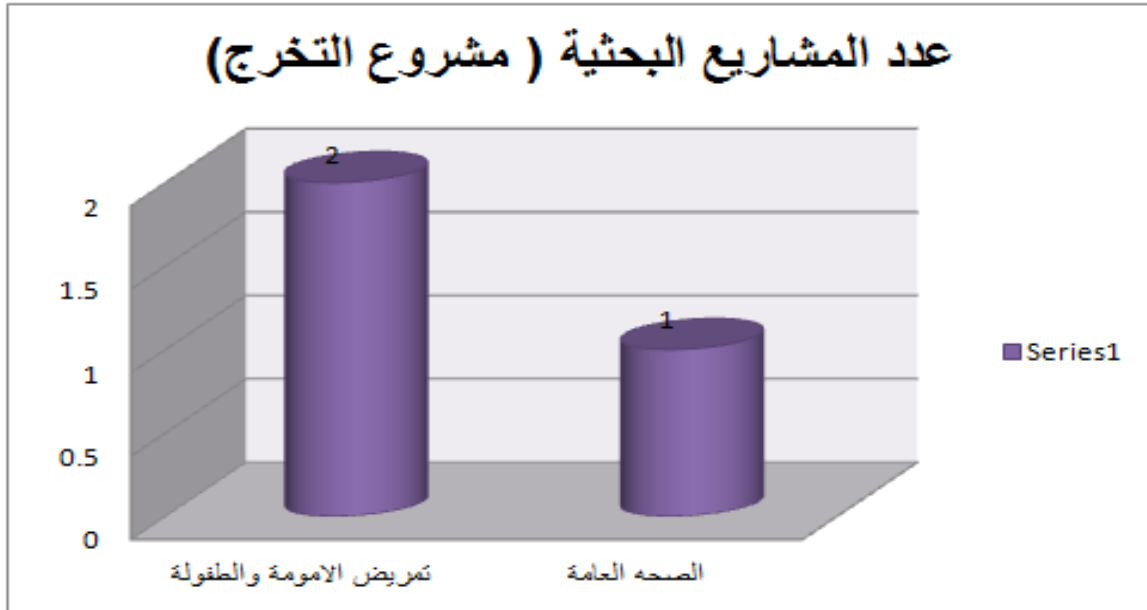

مخطط (16) عدد المشاريع البحثية ( مشروع التخرج )

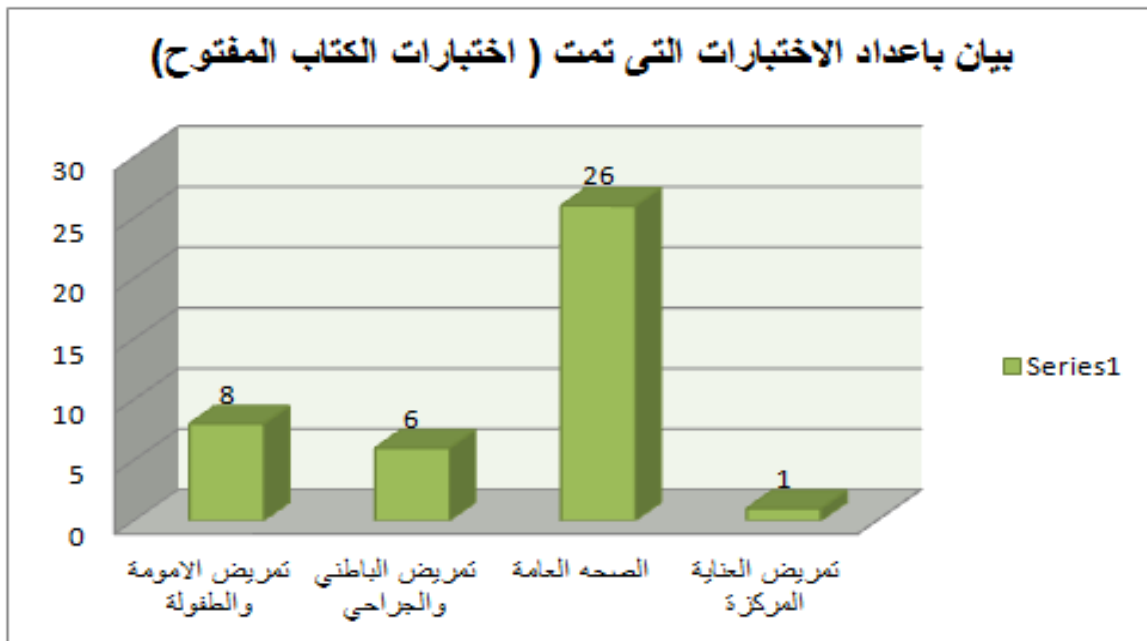

مخطط (17) بيان باعداد الاختبارات التي تمت ( اختبارات الكتاب المفتوح )

### ثانيا: خدمة الجامعة والمجتمع

- تم عقد ورشة عمل عن جائحه كورونا لطالبات الامتياز والممرضات في جميع مستشفيات عرعر عن طريق برنامج الزووم بتاريخ 22/8/1441 هـ لمدة يومين .
- تم عقد دورة تدريبية عن إدارة الازمات برئاسة عميدة الكلية د/ حياة الزهراني وتقديهما عن طريق د / أمل احمد البلجيبي للكادر الاداري عن طريق برنامج زووم بتاريخ 28/8/1441

### ثالثا: فيما يخص تنظيم العمل الاداري واعمال اللجان بالكلية اثناء جائحة كورونا

- تم انشاء جروب للخطة الأكاديمية الطارئة لإدارة العملية التعليمية بالكلية ترأسها سعادة عميدة الكلية عن طريق الواتس أب بتاريخ 18/7/1441.
- انشاء جروب للطالبات لاستقبال طلبات الطالبات الأكاديمية بتاريخ 1/8/1441.
- استضافة كلية التمريض الاجتماع السابع عشر لعمداء وعميدات كليات التمريض يوم الثلاثاء الموافق 7/4/2020 عبر الاتصال المرئي.
- عقد اجتماع للجنة الامتياز بالكلية اون لاين وذلك استجابة لطلب المستشفيات لحاجتها للتطوع في بعض الاماكن للاستعداد للجائحة بتاريخ 8/8/1441.
- عقد مجلس الكلية الخامس عن طريق الميكروسوفت تيم بتاريخ 11/8/1441.
- عقد المقابلات الشخصية للمتقدمين لوظائف أعضاء هيئه التدريس عن طريق البلاك بورد بتاريخ 22/8/1441 و 23/8/1441.
- عقد لقاء جماعي مع الطالبات بوجود سعادة وكيل الجامعة للشؤون الأكاديمية بتاريخ 23/8/1441.
- عقد لقاء جماعي مع الطالبات في الفرق المختلفة عن طريق البلاك بورد برئاسة سعادة عميدة الكلية وحضور أعضاء هيئه التدريس لإيضاح الية الاختبارات النهائية بتاريخ 26/8/1441.

- تم الانتهاء من مراجعة وعمل جميع توصيفات المقررات الدراسية المتعلقة بلجنة الخطط والمناهج وذلك عن طريق عقد اجتماعين عن طريق البلاك بورد للانتهاء من الاعمال المنوطة باللجنة.
- عقد مجلس الكلية السادس عن طريق الميكروسوفت تيم بتاريخ 18/10/1441.



VISION 2030  
التحول الرقمي  
Digital Transformation

**سوف تعقد دورة تدريبية بعنوان**  
**( التنظيم الإداري في إدارة الأزمات )**  
**الجهة المستهدفة / موظفات الكليات الطبية**

سوف تلقىها الدكتورة / أمل البليهجي  
إشراف الأستاذة / نعيمه صالح السواجي

تحت رعاية عميدة كلية التمريض ووكالة  
كلية الطب وكلية العلوم الطبية التطبيقية  
الدكتور / حياه الزهراني

عن بعد اون لاين  
٥ عصراً الى الساعة ٧ مساءً  
١٤٤١/٨/٢٨



الشراكة المجتمعية:-

- تنفيذ زيارة الى جمعية رعاية الايتام وتنفيذ برنامج الاسعافات الاولية والتوعية الصحية بتاريخ 9/7/1441.
- زيارة مدرسة الثانوية السابعة وتنفيذ برنامج نظافتك الشخصية عنوان صحتك 22/3/1441.
- تنفيذ برنامج التفكير الابداعي لطالبات مركز الابداع لمدة يومين 17 /2/1441

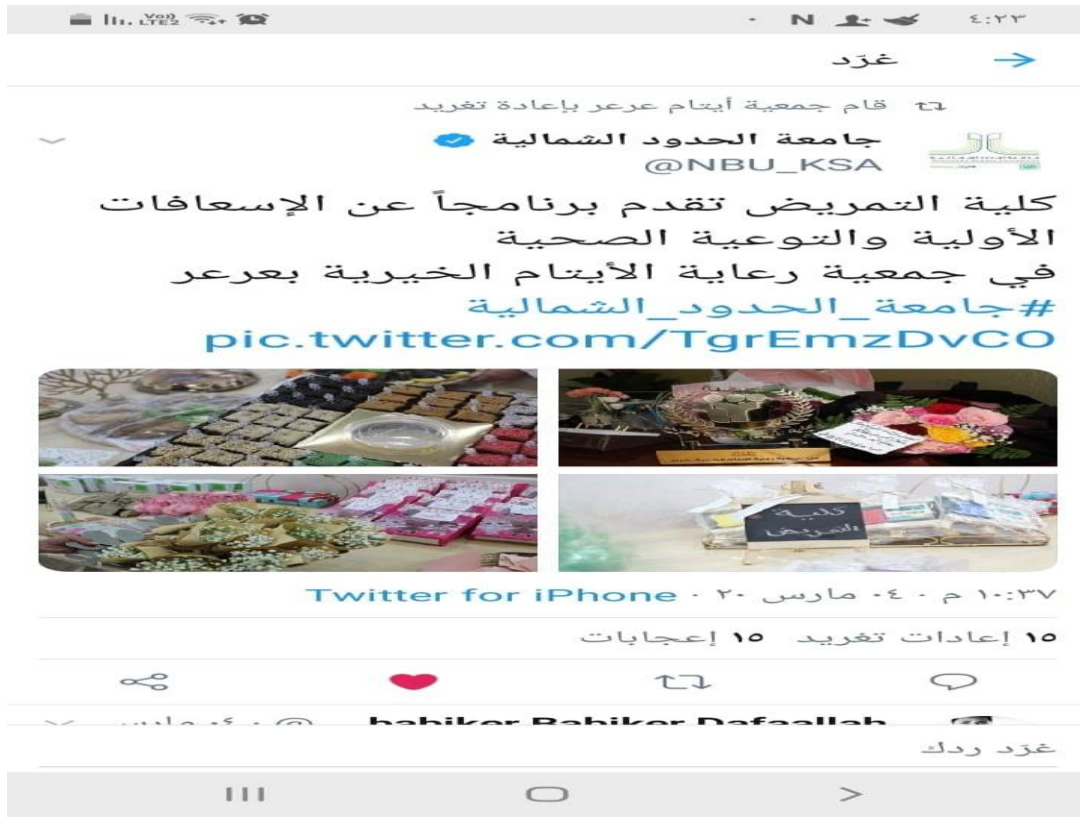



### الأنشطة الطلابية

كلية التمريض تسهم بشكل كبير في الأنشطة الطلابية وقد قامت الكلية بعمل العديد من الأنشطة داخل الكلية وبالمستشفى

ايضا. فيما يلي ملخص باسماء الانشطة التي تم تفعيلها اثناء العام الجامعي 1440/1441.

هذا الجدول يشمل ملخص بالانشطة الطلابية التي تم عقدها خلال العام الدراسي 1441/1440

الموضوع ( اسم البرنامج)	التاريخ	الغرض من النشاط
اليوم الوطني	1441/1/25 هـ	تعزيز روح المواطنة لدى الطالبات
التغذية الصحية و الرياضة	1441/2/24 هـ	زيادة الوعي تجاه التغذية الصحيحة و أهمية ممارسة الرياضة
ادمان التكنولوجيا و كيفية التغلب عليها	1441/6/24 هـ	زيادة وعي المجتمع بامان التكنولوجيا و تأثيرها على الفرد و المجتمع و كيفية الوقاية منها
اليوم العالمي للتدخين	1441/2/10 هـ	زيادة الوعي تجاه التدخين
اليوم العالمي للتغذية ( التغذية السليمة و الوقاية من الانيميا)	1441/2/2 هـ	زيادة الوعي تجاه التغذية الصحيحة و كيفية الوقاية الانيميا
اليوم العالمي للصحة	1441/4/5 هـ	زيادة الوعي تجاه الصحة و كيفية الحفاظ عليها
اليوم العالمي للصحة النفسية	1441/2/17 هـ	زيادة الوعي تجاه المرض النفسي و كيفية التعامل مع المرضى النفسيين -حماية المريض من الانتحار
اليوم العالمي للطفل	1441/7/1 هـ	تفعيل اليوم العالمي للطفل
اليوم العالمي لمرض السكر	1441/3/15 هـ	زيادة الوعي تجاه السكرى و كيفية الوقاية منه و كيفية العناية به
قوانين الأمن و السلامة	1441/4/5 هـ	زيادة الوعي تجاه قوانين الأمن و السلامة



## اليوم العالمي للتدخين



صورة من المعرض الذي أقيم في الكلية

